





Segmentowe bramy garażowe

\ 2 - 3	Opis produktu
\ 4 - 5	Prowadzenie Standard
\ 6 - 7	Prowadzenie LHR+
\ 8 - 9	Prowadzenie RSC
\ 10 - 11	Prowadzenie RES70
\ 12 - 21	Panele
\ 22 - 23	Automatyka
\ 24	Akcesoria

Bramy garażowe Fart Produkt.

Nasza firma powstała w 1994 roku w Toruniu i od tamtej pory budujemy naszą pozycję na rynku systemów osłonowych. Dzięki nastawieniu na ciągły rozwój, bogatemu asortymentowi oraz indywidualnemu podejściu do klienta nasz udział w rynku sukcesywnie się powiększa, a nasze produkty można spotkać na terenie całego kraju i poza jego granicami.

Tysiące wyprodukowanych i sprzedanych bram pozwalają nam szczerzyć się mianem specjalisty w tym zakresie, a współpraca z najlepszymi europejskimi dostawcami pozwala nam zaproponować Państwu produkt wysokiej jakości, w rozsądnej cenie. Wiedza, doświadczenie oraz wysokie kwalifikacje kadry pracowniczej to tylko część naszych atutów.

Nasze produkty łączą ze sobą najwyższą jakość, walory dekoracyjne, bezpieczeństwo i funkcjonalność. Posiadamy wykwalifikowaną kadrę, która dba o profesjonalne wykonanie powierzonych zadań.



Komfort.

Dla osób ceniących komfort oferujemy bramy garażowe z napędem elektrycznym. Nie musisz opuszczać swojego samochodu, żeby otworzyć lub zamknąć bramę.

Indywidualne dopasowanie.

Bogata kolorystyka oraz różne rodzaje paneli pozwolą stworzyć Twoją unikalną bramę garażową.



Ciepło i termoizolacja.

Doskonałą izolację termiczną zapewniają panele o grubości 40 mm wykonane z blachy stalowej ocynkowanej ogniowo, powlekanej poliestrem, wypełnione pianką poliuretanową. Nasze bramy są uszczelnione na całym obwodzie, trwałymi uszczelkami dzięki czemu do garażu nie przedostaje się wiatr, czy deszcz, a dolna uszczelka niweluje nierówności podłoża.

Bezpieczeństwo i trwałość.

Wszystkie nasze bramy są wyposażone w sprężyny skrętne oraz solidną konstrukcję wykonaną ze stali ocynkowanej ogniowo, dzięki czemu charakteryzują się długoletnią bezawaryjną i stabilną pracą. Specjalnie wyprofilowany kształt paneli bramowych eliminuje możliwość przytrzaśnięcia palców.

Oszczędność miejsca.

Bramy segmentowe otwierają się pionowo w górę i kładą się pod stropem. Dzięki temu zapewniają optymalną ilość miejsca do parkowania w garażu, jak i bezpośrednio przed nim. Co ważne, nasze bramy mogą być montowane już przy nadprożu o wysokości od 70 mm.

Termin realizacji.

Dzięki nowoczesnemu parkowi maszyn, dużym mocom produkcyjnym oraz rozbudowanemu zapleczu logistycznemu, jesteśmy w stanie zaoferować jedne z najkrótszych terminów na rynku.



Bramy standard

Prowadzenia standard jest podstawową wersją bram z przednim wałem sprężynowym. Przy zachowaniu pełnej funkcjonalności i jakości jest to rozwiązanie ekonomiczne.

W systemie prowadzenia standard wymagana wysokość nadproża wynosi 300 mm, a szerokość węgarłów 100 mm. Przy zastosowaniu napędu elektrycznego wymagana wysokość nadproża zwiększa się do 340 mm.

Do systemu standard istnieje możliwość doboru dodatkowych akcesoriów takich jak zamek, zabezpieczenie antywłamaniowe, zabezpieczenie przeciwko pęknięciu sprężyn, rozwiązania termoizolacyjne (taśma rozprężna – więcej informacji str. 24.).



Minimalne wymiary zabudowy w systemie prowadzenia STANDARD

B	szerokość otworu w świetle.....	1900 – 5000 mm
H	wysokość otworu w świetle	1870 – 2750 mm
N	wolne nadproże.....	300 mm
N*	wolne nadproże – (brama z silnikiem).....	340 mm
L, P	szerokość węgarłów	100 mm
F	głębokość zamocowania prowadnic poziomych.....	H + 450 mm
F*	głębokość zamocowania szyny silnika	3200 jeśli $H \leq 2300$
	(brama z silnikiem).	3750 jeśli $2750 \geq H \geq 2300$

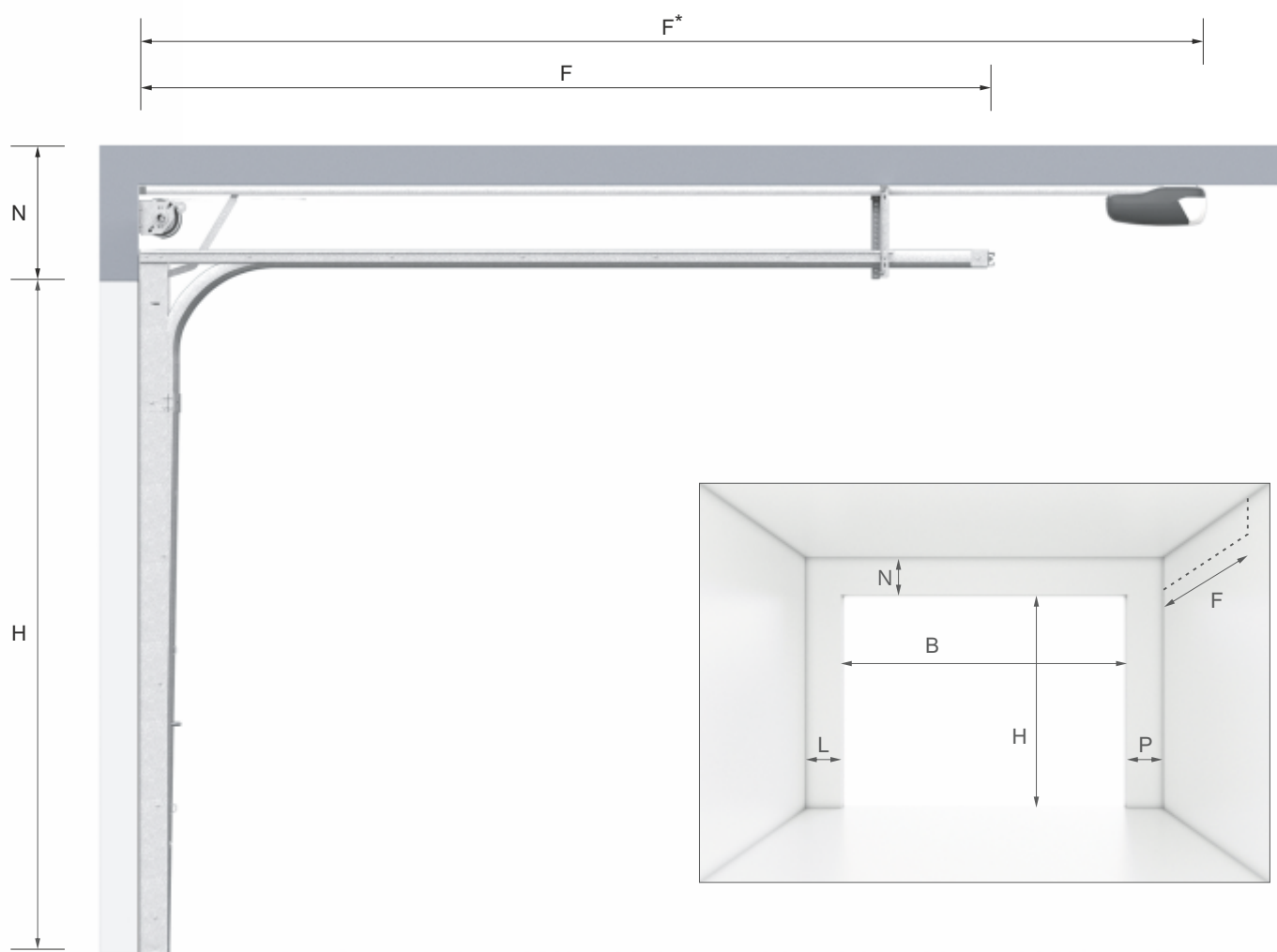



Bramy LHR+

Bramy LHR+ są obniżoną wersją bram z przednim wałem sprężynowym. Dzięki modyfikacji konstrukcji wymagana wysokość nadproża wynosi 200 mm, a szerokość węgarków 100 mm. Przy zastosowaniu napędu elektrycznego wymagana wysokość nadproża zwiększa się do 240 mm.

Konstrukcyjnie bramy LHR+ są rozwinięciem systemu standard, jej konstrukcja umożliwia nie tylko montaż bramy przy niższym nadprożu, niż w systemie standard, ale dzięki zastosowaniu podwójnych prowadnic poziomych oraz wzmocnionej płytą boczną prowadnic pionowych uzyskaliśmy bramę jeszcze bardziej wytrzymałą i niezawodną.

Do systemu LHR+ istnieje możliwość doboru dodatkowych akcesoriów takich jak zamek, zabezpieczenie antywłamaniowe, zabezpieczenie przeciwko pęknięciu sprężyn, rozwiązania termoizolacyjne (taśma rozprężna – więcej informacji str. 24.).



Minimalne wymiary zabudowy w systemie prowadzenia LHR+

B	szerokość otworu w świetle.....	1900 – 5000 mm
H	wysokość otworu w świetle	1870 – 2760 mm
N	wolne nadproże.....	200 mm
N*	wolne nadproże – (brama z silnikiem)	240 mm
L, P	szerokość węgarków	100 mm
F	głębokość zamocowania prowadnic poziomych.....	H + 450 mm
F*	głębokość zamocowania szyny silnika	3200 jeśli H ≤ 2300
	(brama z silnikiem).	3700 jeśli 2760 ≥ H ≥ 2300

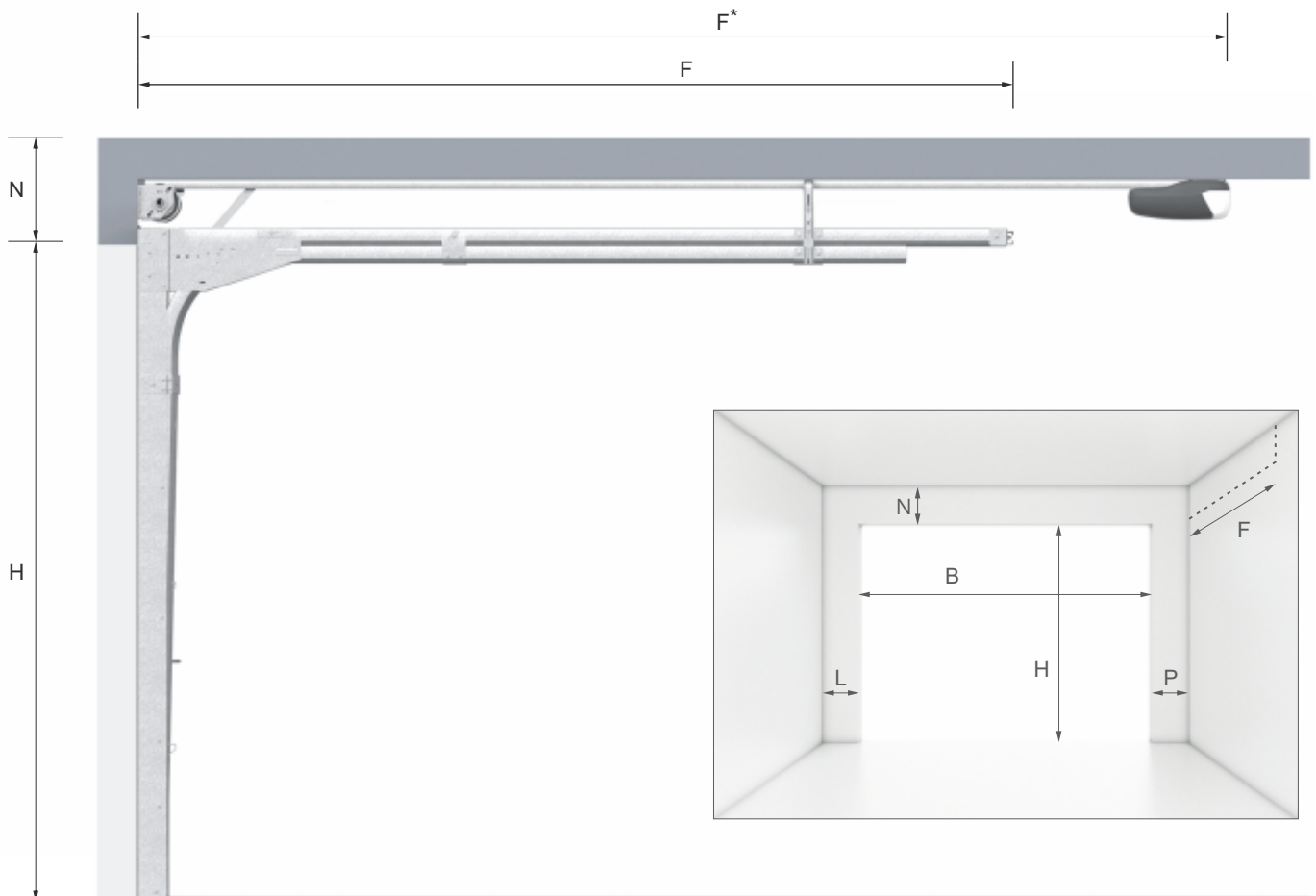



Bramy RSC

Prowadzenie RSC Jest innowacyjną wersją systemu prowadzenia bram LHR+, w której wymagana wysokość nadproża wynosi 200 mm (240 mm przy zastosowaniu napędu elektrycznego), a szerokość węgarków 100 mm.

RSC to system bardziej wydajny, a przy tym niesamowicie prosty! Szybki i prosty montaż zatraskowy "New Click" to sposób łatwego mocowania wału ze sprężynami i urządzeń zabezpieczających. Dzięki profilom, dystansowym i nadprożowym, nie ma potrzeby dokonywania pomiarów kontrolnych w czasie trwania montażu.

Standardowo zastosowaliśmy urządzenia zabezpieczające przed pęknięciem sprężyn, które uniemożliwiają upadek bramy na drodze większej niż 300 mm. Posiadają one nowy "zatraskowy" system mocowania. Bezpieczeństwo przede wszystkim!

Zastosowaliśmy też osłony prowadnic poziomych oraz zaślepki wałka, które dają profesjonalny wygląd oraz podnoszą standard wizualny wykonania bramy.

Minimalne wymiary zabudowy w systemie prowadzenia RSC

B	szerokość otworu w świetle.....	1900 – 3500 mm
H	wysokość otworu w świetle.....	2000, 2125, 2240, 2350 mm
N	wolne nadproże.....	200 mm
N*	wolne nadproże – (brama z silnikiem)	240 mm
L, P	szerokość węgarków.....	100 mm
F	głębokość zamocowania prowadnic poziomych	H + 450 mm
F*	głębokość zamocowania szyny silnika	3200 dla H 2000, 2125, 2240 3750 dla H 2350
	(brama z silnikiem).	

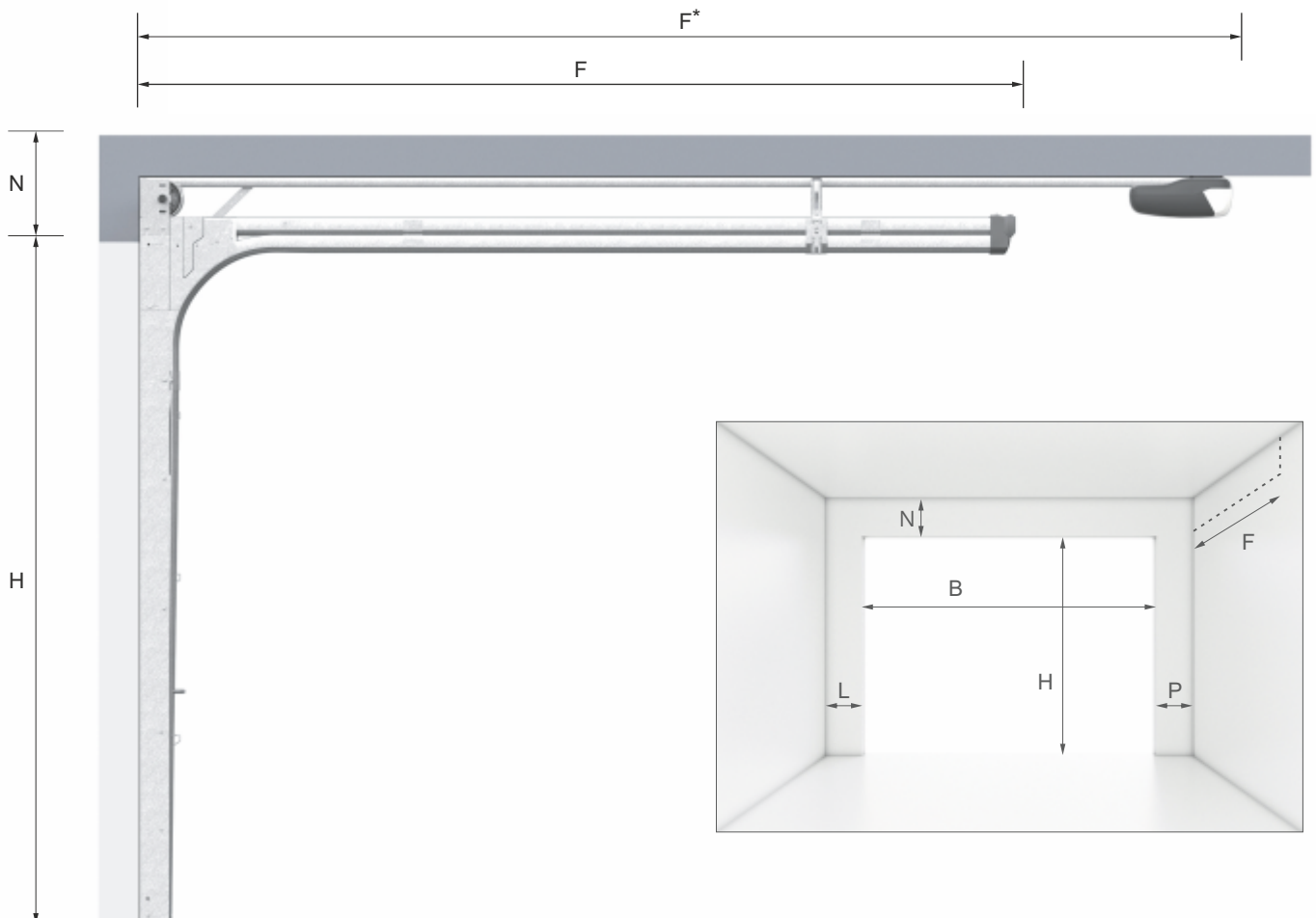



Bramy RES70

Bramy RES70 – to specyficzna wersja bram z tylnym wałem sprężynowym. Celem tego rozwiązania jest osiągnięcie jak najmniejszej wymaganej wysokości nadproża.

Bramy systemu RES70 można instalować już przy nadprożu wynoszącym zaledwie 70 mm. Wymagana szerokość węgarków wynosi 100 mm. Przy zastosowaniu napędu elektrycznego wymagana wysokość nadproża zwiększa się do 110 mm.

Konstrukcja nośna systemu RES70 nawiązuje do systemów LHR+ i RSC podwójnymi prowadnicami poziomymi, wzmacniającą blachą boczną a także dodatkowym profilem nadprożowym. Tworzą one razem konstrukcję wydajną i solidną.

Do systemu RES70 polecamy dobór dodatkowych akcesoriów takich jak zamek, zabezpieczenie antywłamaniowe, zabezpieczenie przeciwko pęknięciu sprężyn lub rozwiązania termoizolacyjne (taśma rozprężna – więcej informacji str. 24.).



Minimalne wymiary zabudowy w systemie prowadzenia RES70

B	szerokość otworu w świetle.....	1900 – 4000 mm
H	wysokość otworu w świetle	1870 – 2500 mm
N	wolne nadproże.....	70 mm
N*	wolne nadproże – (brama z silnikiem).....	110 mm
L, P	szerokość węgarków	100 mm
F	głębokość zamocowania prowadnic poziomych.....	H + 450 mm
F*	głębokość zamocowania szyny silnika	3200 jeśli $H \leq 2300$
	(brama z silnikiem).	3700 jeśli $2560 \geq H \geq 2300$

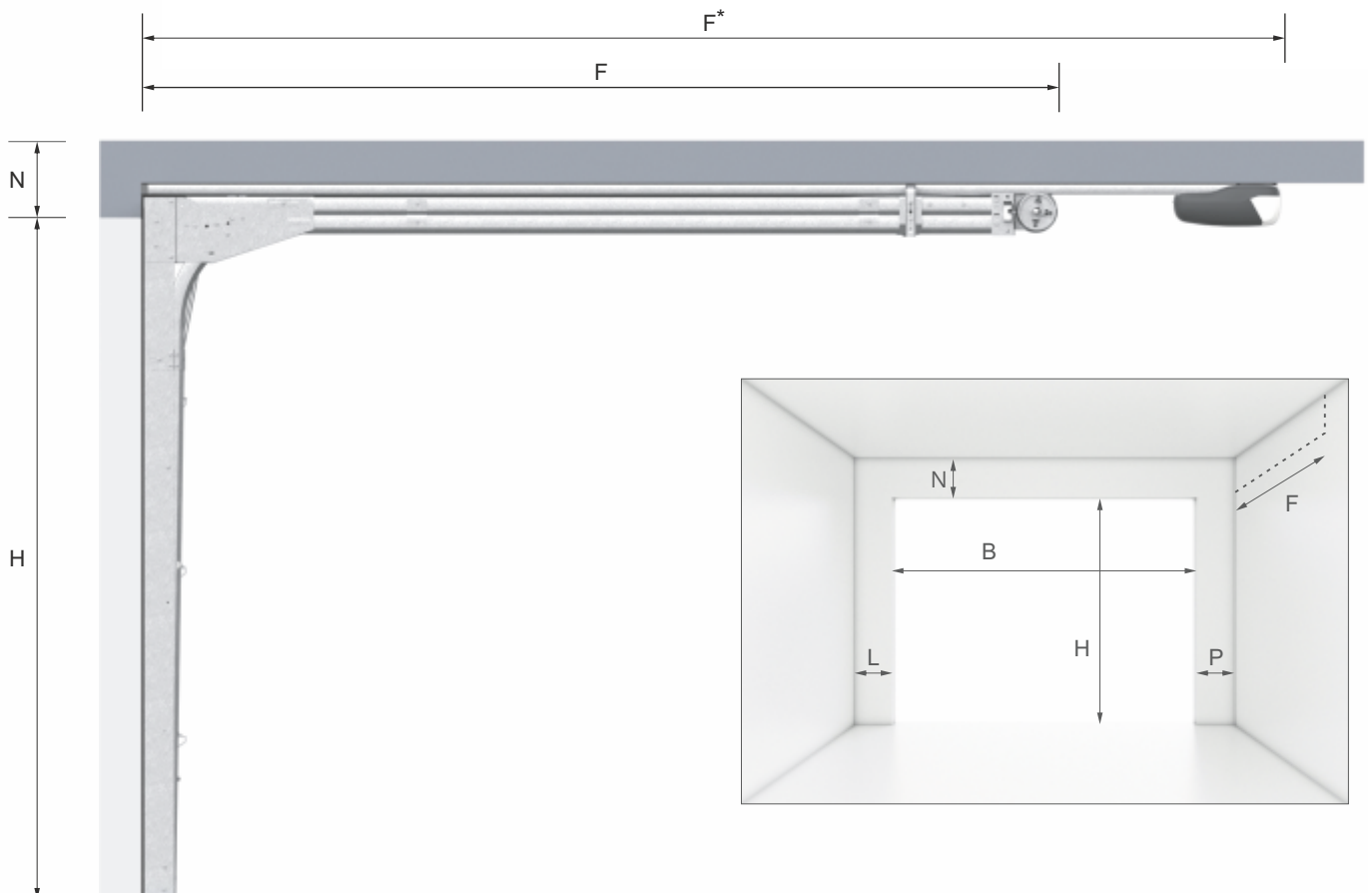



Budowa

Pancerz bramy dzielony jest na sekcje składające się z paneli wykonanych z blachy stalowej (0,5 mm), ocynkowanej ogniowo i powlekanej poliestrem.

Dwuścienne panele o wysokości 500 mm lub 610 mm są izolowane pianką bezfreonową, poliuretanową o grubości 40 mm a ich boki zabezpieczone okuciami z blachy ocynkowanej. Ilość i wysokość paneli zależy od wysokości bramy, możliwe jest też zastosowanie w jednej bramie paneli o różnych wysokościach.

Specjalnie wyprofilowany kształt paneli eliminuje możliwość przytrzaśnięcia palców między segmentami. Dolny i górny panel jest wyposażony w uszczelkę.

Struktura paneli

W naszej ofercie znajdują Państwo panele o 3 rodzajach struktury powierzchni:



Struktura smooth.

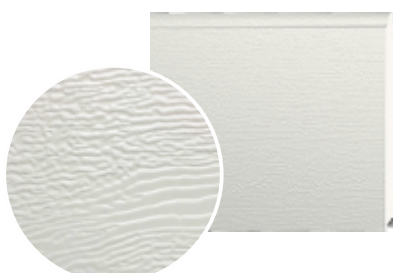

Struktura woodgrain.



Struktura mikrorowek.

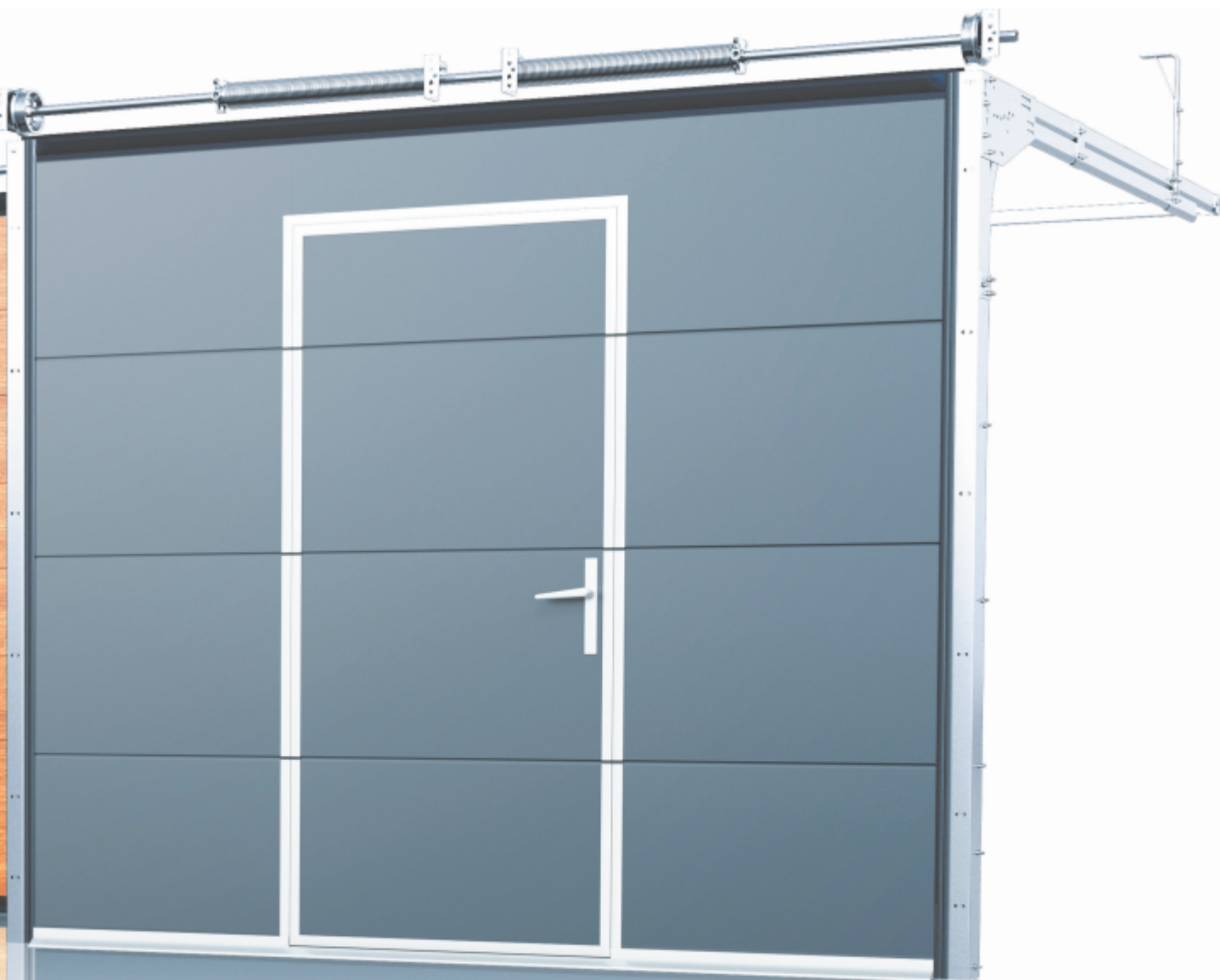

Przetłoczenia paneli

Oferowane panele występują w trzech typach wykończenia kształtu ich powierzchni po stronie zewnętrznej.

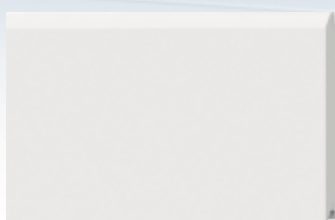

Bez przetłoczenia.

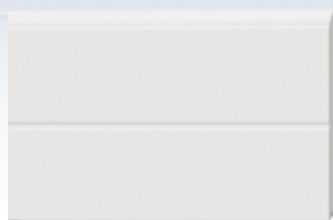

Przetłoczenie wysokie.



Przetłoczenie niskie.

Kolorystyka

Panele bramy są malowane od zewnątrz. Od wewnątrz występują zawsze w kolorze białym. Standardowymi kolorami powierzchni zewnętrznej są: biały (RAL 9010), brązowy (RAL 8014), antracyt (RAL 7016) i są one oferowane bez dopłaty.

Za dopłatą występują panele w okleinie drewnopodobnej. Dostępność kolorów dodatkowych jest ograniczona wybraną strukturą i przetłoczeniem. Szczegółowe informacje na temat dostępności kolorów dodatkowych na następnych stronach.

Oferujemy również panele w paletce kolorów RAL. W przypadku takich zamówień panele są malowane natryskowo na specjalne zamówienie.

Struktura i kolor

Panele garażowe o przetłoczeniu niskim oferujemy w strukturze woodgrain.

- Dostępna kolorystyka tych paneli to:
- Biały RAL 9010
 - Brąz RAL 8014
 - Antracyt RAL 7016
 - Złoty dąb
 - Orzech
 - Mahoń
 - Dąb bagienny.

Oferujemy również pełną kolorystykę z palety RAL. W przypadku takich kolorów panele są malowane natryskowo na specjalne zamówienie.



Przekrój i wymiary

Panele używane do produkcji naszych bram mają 40 mm szerokości, a w zależności od wysokości zamówionej bramy dobierane są panele o wysokości 500 lub 610 mm.

Poprzeczne przetłoczenia paneli wzbogacają wizualny odbiór bramy oraz otwierają nowe możliwości aranżacyjne.

UWAGA! Kolory przedstawione w katalogu mogą różnić się od kolorów rzeczywistych. W celu dobrania odpowiedniej barwy paneli należy skorzystać z rzeczywistych próbek.



Biały RAL 9010

Brązowy RAL 8014

Antracyt RAL 7016

Struktura wood grain





Złoty dąb



Orzech



Mahoń



Dąb bagienny



Struktura i kolor

Panele garażowe o przetłoczeniu wysokim oferujemy w strukturze smooth lub woodgrain.

Dostępna kolorystyka paneli o strukturze woodgrain:	-	Biały RAL 9010
	-	Brąz RAL 8014
	-	Antracyt RAL 7016

Dostępna kolorystyka paneli o strukturze smooth:	-	Winchester
	-	Złoty dąb
	-	Orzech
	-	Dąb bagienny.

Oferujemy również pełną kolorystykę z palety RAL. W przypadku takich kolorów panele są malowane natryskowo na specjalne zamówienie.



Przekrój i wymiary

Panele używane do produkcji naszych bram mają 40 mm szerokości, a w zależności od wysokości zamówionej bramy dobierane są panele o wysokości 500 lub 610 mm.

Pojedyncze poprzeczne przetłoczenie paneli jest kompromisem między mocnym w odbiorze przetłoczeniem niskim, a stonowaną w odbiorze bramą z panelami bez przetłoczeń.

UWAGA! Kolory przedstawione w katalogu mogą różnić się od kolorów rzeczywistych. W celu doboru odpowiedniej barwy paneli należy skorzystać z rzeczywistych próbek.



Biały RAL 9010

Brązowy RAL 8014

Antracyt RAL 7016

Struktura wood grain





Winchester

Złoty dąb

Orzech

Dąb bagienny



Struktura smooth

Struktura i kolor

Panele garażowe bez przetłoczeń oferujemy w 9 kolorach w strukturze smooth.

Dostępna kolorystyka tych paneli to:

- Biały RAL 9010
- Szary RAL 7040
- Czarny RAL 9005
- Woodec dąb turner
- Winchester
- Żółty dąb
- Orzech
- Antracyt
- Antracyt sandgrain.

Nowością w naszej ofercie jest panel w strukturze mikro-
rowek w kolorze antracyt mikrorowek.

Oferujemy również pełną kolorystykę z palety RAL. W przy-
padku takich kolorów panele są malowane natryskowo na
specjalne zamówienie.



Przekrój i wymiary

Panele używane do produkcji naszych bram mają 40 mm szerokości, a w zależności od wysokości zamówionej bramy dobierane są panele o wysokości 500 lub 610 mm.

Bramy wykonane z paneli bez przetłoczeń cechuje stonowany wygląd, jedynymi podziałami poprzecznymi pancerza są łączenia poszczególnych paneli.

UWAGA! Kolory przedstawione w katalogu mogą różnić się od kolorów rzeczywistych. W celu dobrania odpowiedniej barwy paneli należy skorzystać z rzeczywistych próbek.



Biały RAL 9010

Szary RAL 7040

Czarny RAL 9005

Woodec dąb turner

Winchester





Złoty dąb



Orzech



Antracyt



Antracyt sandgrain



Antracyt mikrorowek

Struktura mikrorowek

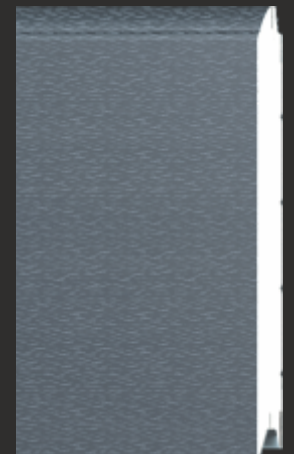

Instalacja okien w panelach

W bramach garażowych segmentowych oferujemy możliwość instalacji okien w panelach.

Dzięki temu zabiegowi wzbogaca się warstwa wizualna bramy i otwierają się nowe możliwości aranżacyjne. Przeszklenia mają, oczywiście, także znaczenie praktyczne działając jako dodatkowe źródło światła, pomagają doświetlić garaż.

Dzięki zastosowaniu materiałów wysokiej jakości okna charakteryzują się wysoką estetyką oraz dużą wytrzymałością.

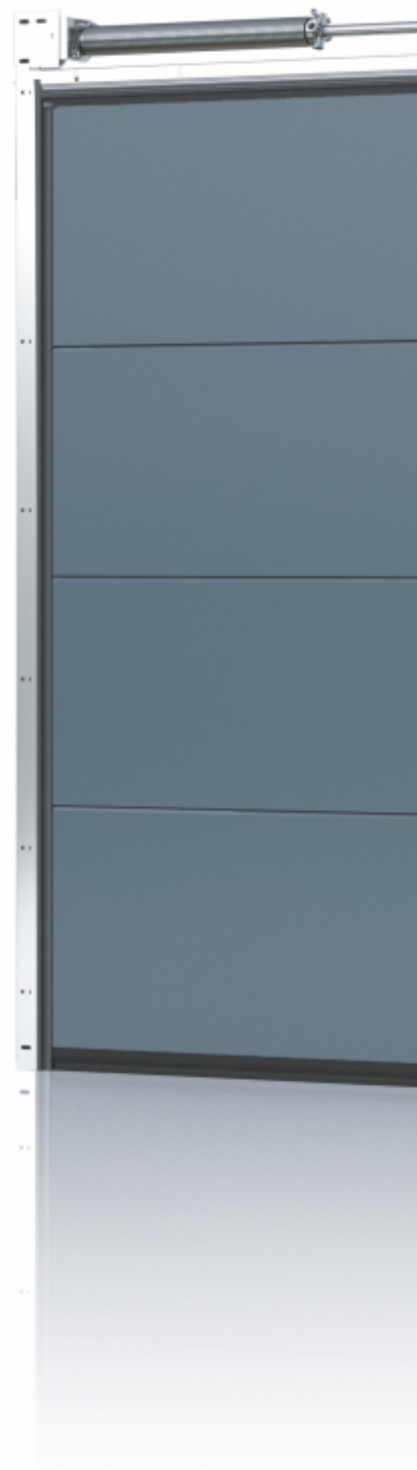

Okno nr: **2435R1**

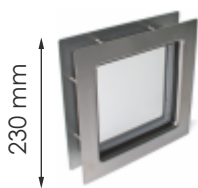

- stal nierdzewna
- podwójny akryl

Okno nr: **2435R2**

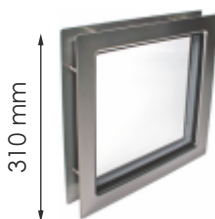

- stal nierdzewna
- podwójny akryl

Okno nr: **2435S1**

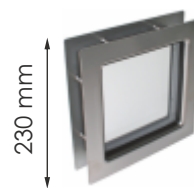

- stal nierdzewna
- podwójne szyby

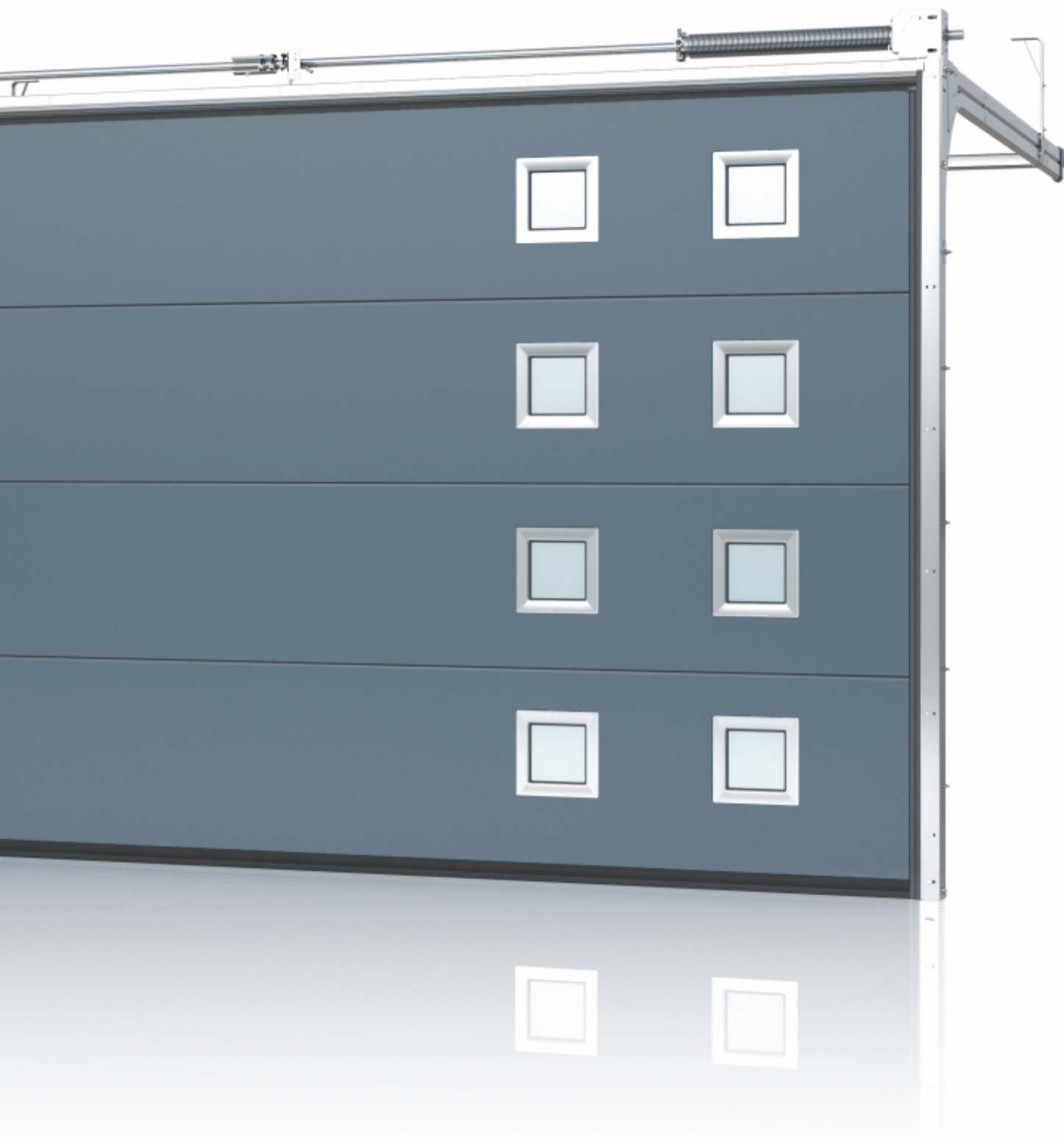

Okno nr: **2435S1-SB**

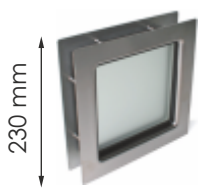

- stal nierdzewna
- podwójne szyby matowe

Okno nr: **2435RS2**

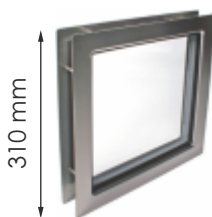

- stal nierdzewna
- podwójne szyby

Okno nr: **2435RS2-SB**

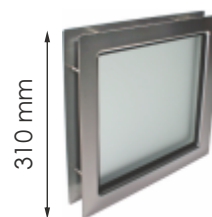

- stal nierdzewna
- podwójne szyby matowe

Napędy informacja

Dla osób ceniących komfort proponujemy bramy garażowe z napędem elektrycznym. Oferowane napędy są dostosowane do wszystkich rodzajów bram, a ich dobór zależy od wielkości bramy garażowej, jej masy, intensywności użytkowania czy materiałów, z jakich brama jest wykonana. W przypadku instalacji napędu wymagana minimalna wysokość nadproża zwiększa się o 40 mm.

Wymagana minimalna głębokość garażu przy montażu napędu elektrycznego.

3160 mm* – szyna krótka

3760 mm** – szyna długa

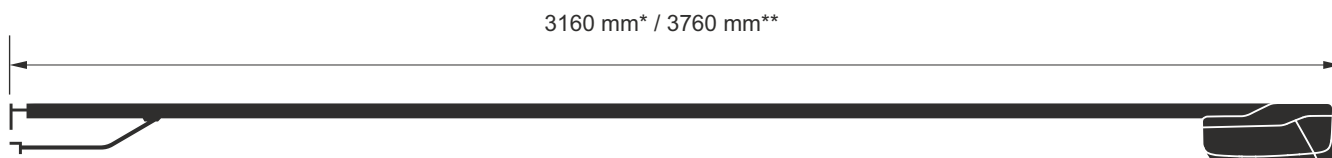

SOMFY OPTIMO 800N

Przeznaczony do bram o powierzchni maksymalnej 11 m² i szerokości maksymalnej 4500 mm.

W zestawie znajduje się:

1. głowica napędu.
2. szyna krótka lub długa.
3. pilot 2 lub 4 kanałowy.

Opcjonalnie:

4. akumulator zasilania awaryjnego.



SOMFY DEXXO PRO 1000N

Przeznaczony do bram o powierzchni maksymalnej 13 m².

W zestawie znajduje się:

1. głowica napędu.
2. szyna krótka lub długa.
3. pilot 2 lub 4 kanałowy.

Opcjonalnie:

4. akumulator zasilania awaryjnego.



BFT Tiziano 600N

Przeznaczony do bram o powierzchni maksymalnej 9 m².

W zestawie znajduje się:

1. głowica napędu.
2. szyna krótka lub długa.
3. pilot 2 lub 4 kanałowy.

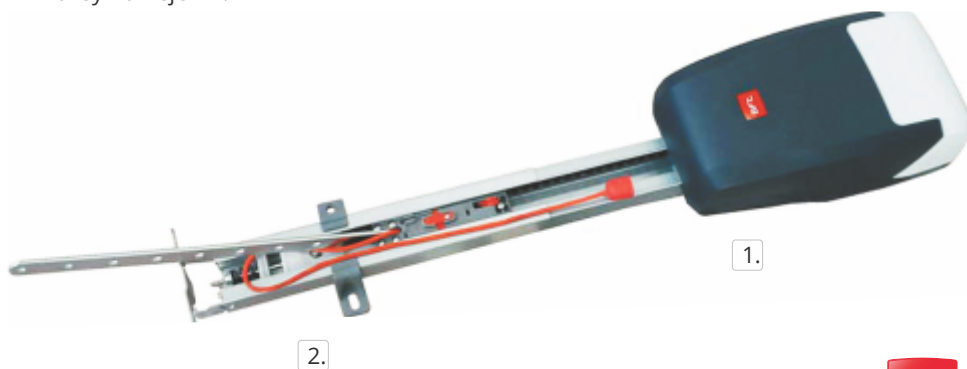

BFT Botticelli 850 U

Przeznaczony do bram o powierzchni maksymalnej 11 m².

W zestawie znajduje się:

1. głowica napędu.
2. szyna krótka lub długa.
3. pilot 2 lub 4 kanałowy.



BFT Botticelli 1250 U

Przeznaczony do bram o powierzchni maksymalnej 14 m².

W zestawie znajduje się:

1. głowica napędu.
2. szyna krótka lub długa.
3. pilot 2 lub 4 kanałowy.



Akcesoria

SET-S system wysprężlania napędu od zewnątrz, przeznaczony do bram bez klamki, wymagany w przypadku gdy nie ma osobnego wejścia do garażu.



Fotokomórki natynkowe są dodatkowym zabezpieczeniem bramy. Jeśli podczas jej użytkowania w polu widzenia fotokomórek pojawia się przeszkoda brama automatycznie zatrzymuje się i cofa do pozycji otwartej.

